

## Montageanleitung

### Umrüsten von FUB 1,7-1600 auf die Behälterbreite 1710

benötigte Bauteile:

Adapterhebetasche KHT 500-154 links	1 St.
Adapterhebetasche KHT 500-154 rechts	1 St.
Stützblech	2 St.

diverse Normteile

Werkzeuge:

Ring- oder Maulschlüssel 17  
 Bohrmaschine, Spiralbohrer Ø10,5  
 Innensechskantschlüssel Gr. 6

#### *Montage der Hebetaschen*

Zum Austausch der Hebetaschen sind zwei Arbeitskräfte erforderlich. Nach der Demontage der vorhandenen Hebetaschen erfolgt der Anbau der Adapterhebetaschen in umgekehrter Reihenfolge mit der hohen Öffnung nach vorn. Das Lochbild in der Grundplatte der Hebetaschen ist identisch, ein Vertauschen ist nicht möglich. Bei der Montage der Hebetaschen ist darauf zu achten, dass neue Sechskantmutter mit Klemmring aus Sicherheitsgründen verwendet werden.

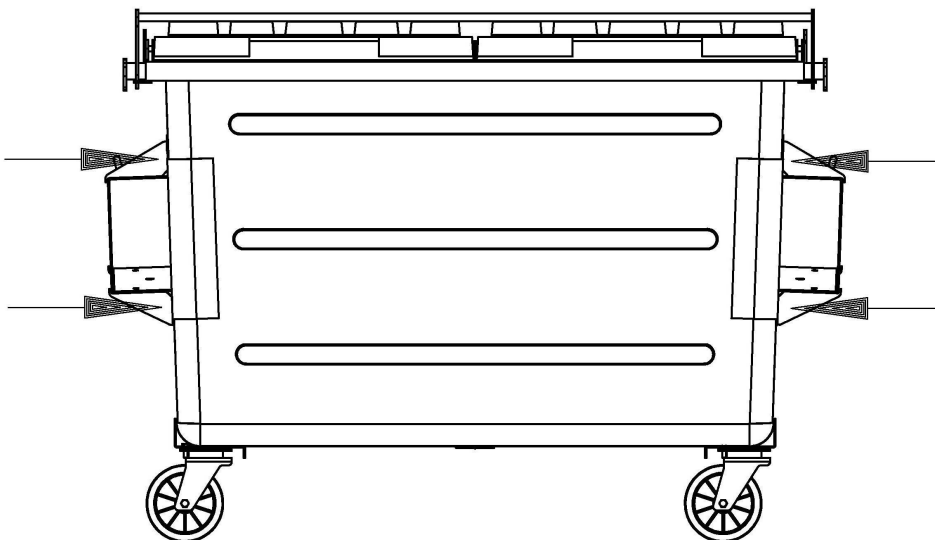

## Montage der Stützbleche

### Vorbemerkung:

Die Stützbleche dienen zur Auflage des Behälters auf den Gummipuffern des Müllfahrzeuges. Bei ausreichender Breite der Gummipuffer bzw. dem entsprechende Abstand derselben von einander kann u.U. auf die Montage der Stützbleche verzichtet werden.

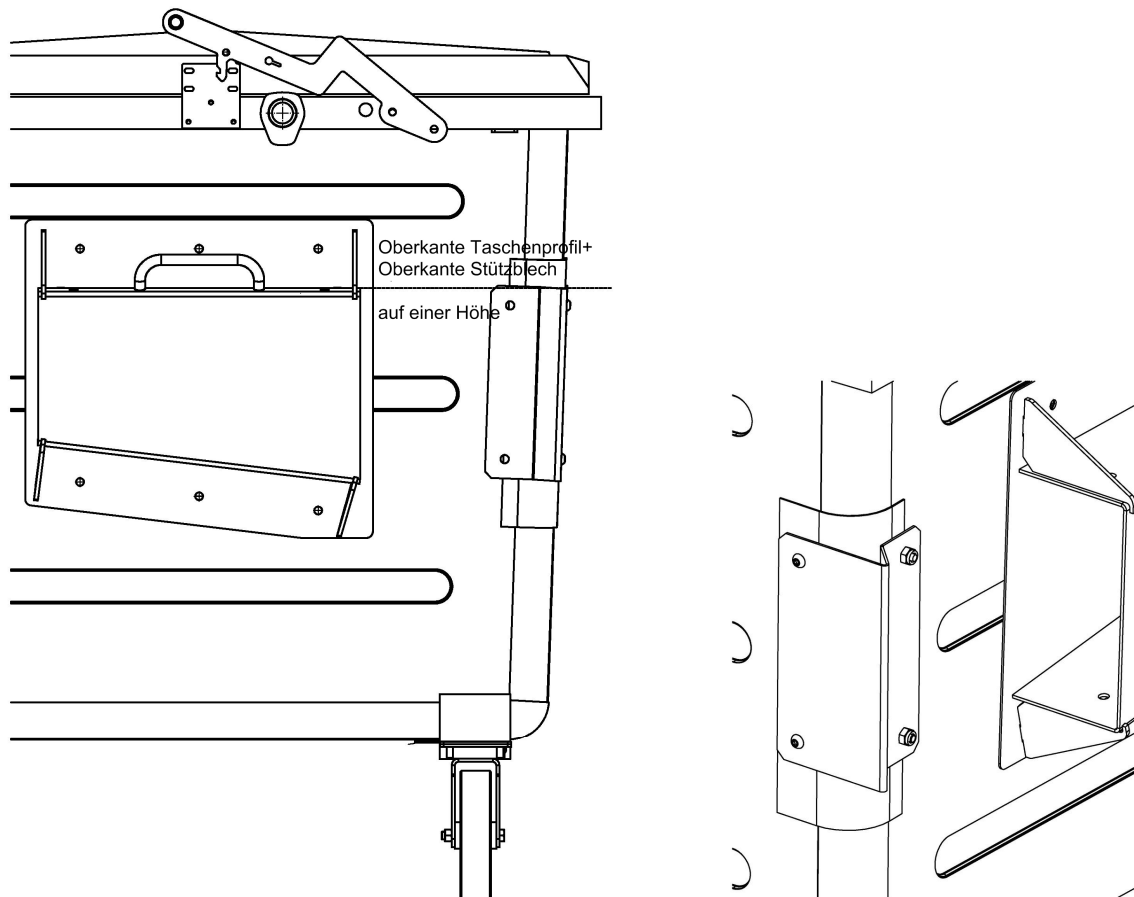

Die Positionierung der Stützbleche erfolgt wie in dem nachfolgendem Bild. Zuerst werden die Bohrlöcher auf der Vorderseite (Vorderwand) angezeichnet und anschließend mittels Bohrmaschine und Spiralbohrer  $\text{Ø}10,5$  eingebracht. Danach erfolgt die Montage, die Köpfe der Linsenkopfschraube mit Innensechskant M10x20 sind außen, selbstsichernde Sechskantmutter (M10) innen.

Nach dem Einbringen der seitlichen Bohrungen werden die Stützbleche mittels Sechskantschrauben M10x20 fixiert, Schraubenköpfe innen, selbstsichernde Sechskantmutter außen.