

Müllgroßbehälter MGB 1280 I mit Kunststoffdeckel und Fahrwerk nach EN 840-2



Technische Beschreibung

- Rumpf:**
- feuerverzinkungsgeeignetes, hochwertiges Qualitätsblech
 - Behälterwände stabil gesickt
 - Verbindung der Behälterwände mittels durchgehender Schweißnähte
 - Reinigungsablauf 2" mit Bajonettverschluss im Bodenblech
 - Behälterrahmen aus Stahlrohr
 - Einfahrtschutz an der Verkippsseite
- Bedeckelung:** - hochwertiger HDPE Flachdeckel
- Aufnahmemöglichkeit:**
- Kammleiste
 - optional mit angeschraubten oder angeschweißten Aufnahmezapfen
- Verzinkung:** - Rumpf im Vollbad feuerverzinkt
- Fahrwerk:** - 4 Lenkrollen Ø 200 mm, vordere Rollen mit Radstop, linke Rollen mit Richtungsfeststeller
- Optionen:** **IHRE WÜNSCHE. UNSERE KREATIVITÄT**
Von ASK-Transportzapfen bis Zugvorrichtung sind unsere Behälter in vielen Varianten mit zahlreichen Optionen kombinierbar.
Fragen Sie unser Verkaufsteam und lassen Sie sich nach Ihren Wünschen zugeschnittene Lösungen anbieten.

Zulässiges
Gesamtgewicht: 500 kg
Eigengewicht: ca. 119 kg



IVB Umwelttechnik GmbH
Bleiche 4
D-09456 Annaberg-Buchholz
Tel.: +49 (0) 3733 5599 -0 • Fax: -111
E-Mail: info@IVB-Umwelttechnik.com
Internet: www.IVB-Umwelttechnik.com

Müllgroßbehälter MGB 1280 I
mit Kunststoffdeckel und Fahrwerk nach EN 840-2

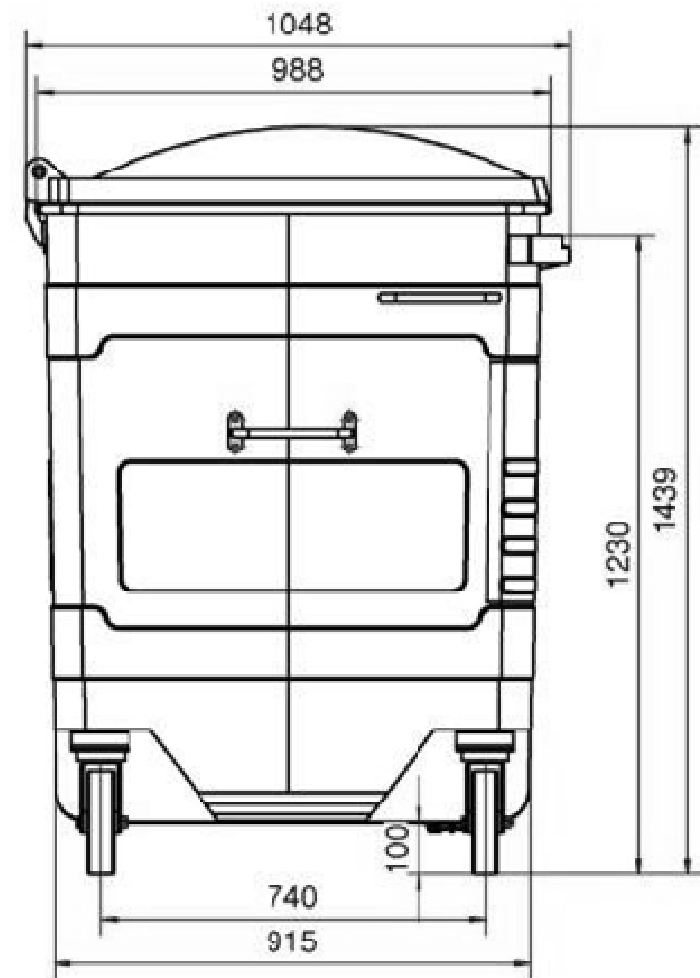
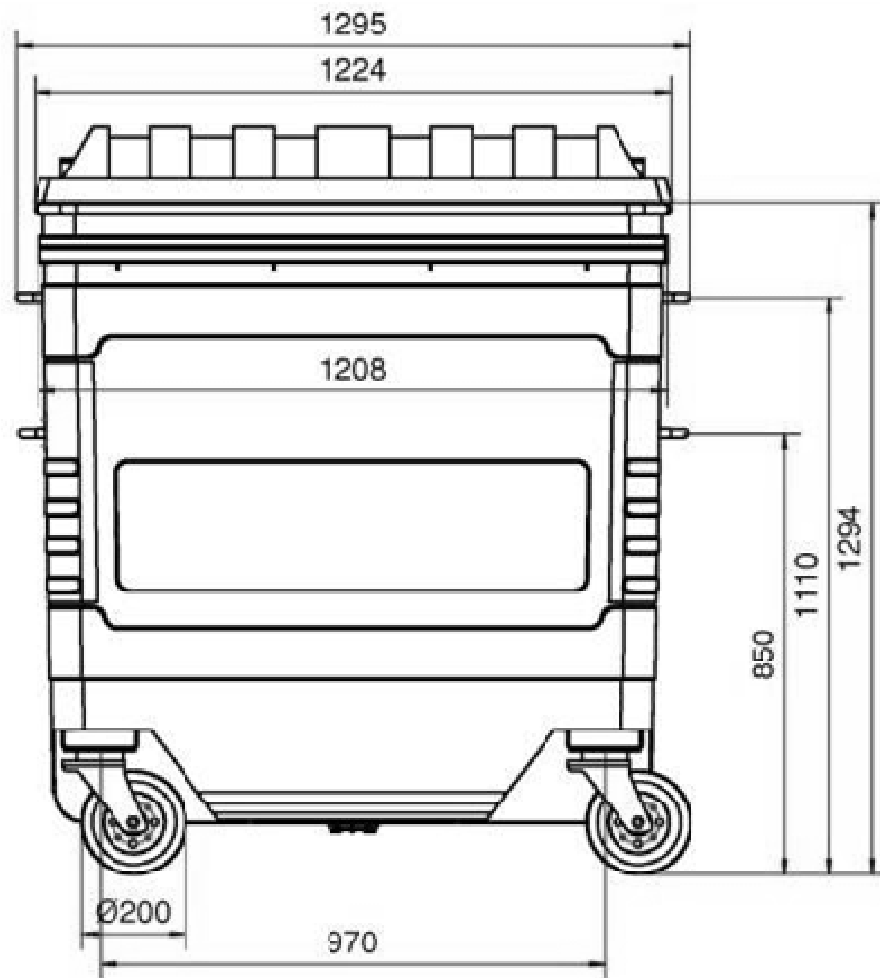

IVB Umwelttechnik GmbH
Bleiche 4
D-09456 Annaberg-Buchholz
Tel.: +49 (0) 3733 5599 -0 • Fax: -111
E-Mail: info@IVB-Umwelttechnik.com
Internet: www.IVB-Umwelttechnik.com

Bilder in diesem Prospekt können Sonderausstattungen enthalten!
Technische Änderungen vorbehalten!
© IVB Umwelttechnik GmbH Annaberg
Stand 10/09